

**MANUAL DE INSTALACION: BAS 24Vcc con ENCODER y BAS230  
MOTORREDUCTOR ELECTROMECHANICO IRREVERSIBLE PARA BASCULANTES**



En el motorreductor Bas se destacan dos partes: en una de ellas se aloja el motor eléctrico y en la otra el grupo de reducción.

El motorreductor Bas es idóneo para el accionamiento de puertas basculantes a contrapeso con una superficie máx de 10 mq.

Es equipado con un sistema de desbloqueo mecánico que permite utilizar la puerta aún en ausencia de corriente eléctrica. Puede ser dotado con luz de cortesía y equipamiento electrónico con ralentización. Para puertas basculantes de grandes dimensiones se aconseja el uso de dos motorreductores Bas (uno con central de mando y uno sin).

CARATTERISTICHE TECNICHE	TECHINICAL FEATURES	CARACTERISTIQUES TECHNIQUES	CARACTERISTICAS TECNICAS	BAS 24	BAS 230
Tensione d'alimentazione	Supply voltage	Tension d'alimentation	Tensión de alimentación	24Vcc	230V -50÷60 Hz
Assorbimento	Absorption	Absorption	Absorción	1 Ah	1,3 Ah
Condensatore	Condenser	Condensateur	Condensador	-----	12,5 Mf
Velocità rotazione del motore	Motor rotation speed	Vitesse de rotation du moteur	Velocidad de rotación del motor	1900 giri/minuto	1400 giri/minuto
Temperatura di funzionamento	Working temperature	Temperature de fonctionnement	Temperatura de funcionamiento	-25 °c + 70 °c	-25 °c + 70 °c
Lubrificazione	Lubrication	Lubrification	Lubricación	Permanente	Permanente
Peso	Weight	Poids	Peso	8 kG.	8 kG.
Termica	Thermal intervention	Disjoncteur thermique	Disyuntor térmico	140 °c	140 °c

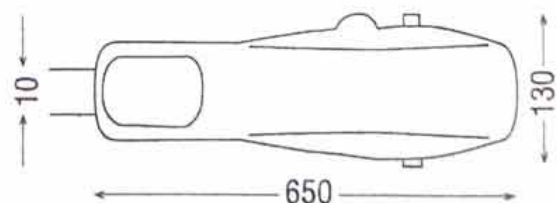
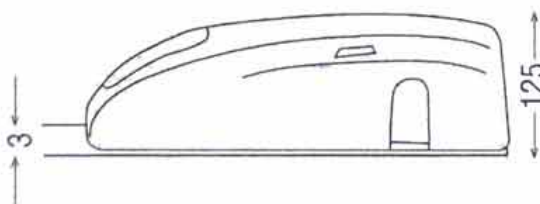

## ADVERTENCIAS PRELIMINARES

Controlar la rigidez de la estructura. Verificar que su perímetro encaje con la estructura fija. Verificar que el movimiento de la puerta sea regular, balanceado y sin saltos en todo su recorrido. Los elementos de la guía no deben producir roces o juegos irregulares.

Instalar el motorreductor con el correspondiente estribo de soporte del motor de manera tal que sea puesto en la mitad de la longitud de la puerta y que el basculante este cerrado, el eje de rotación de los árboles de transmisión, se encuentre aproximadamente a 50-100 mm. más abajo respecto al centro de rotación del portón basculante. Cortar los árboles de transmisión a medida, introducirlos en el árbol motor atornillando los tornillos en dotación y en el soporte fijado en la estructura del basculante.

Fijar las escuadras de soporte de los brazos en la parte alta del basculante.

Los brazos telescópicos (rectos o curvos) son abastecidos con una longitud superior a la necesaria por lo tanto es necesario cortarlos en ambas partes en manera que quede una distancia de 20/30 mm. desde el punto de detención superior e inferior.

Soldar cuidadosamente los brazos rectos o curvos a los respectivos tubos de transmisión.

La utilización de los brazos telescópicos curvos es necesaria en el caso en que la puerta presente una distancia inferior a los 20mm. entre el cajón de los contrapesos y la estructura del basculante.

Luego de la instalación de la motorización agregar los contrapesos para obtener el exacto balanceo del basculante.

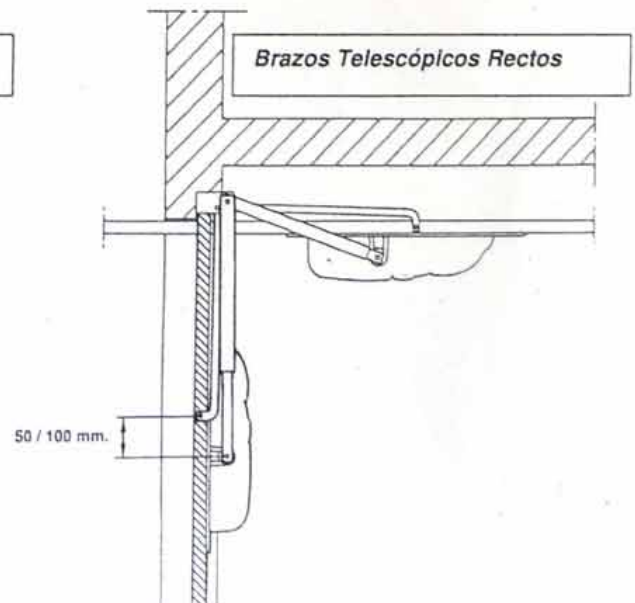
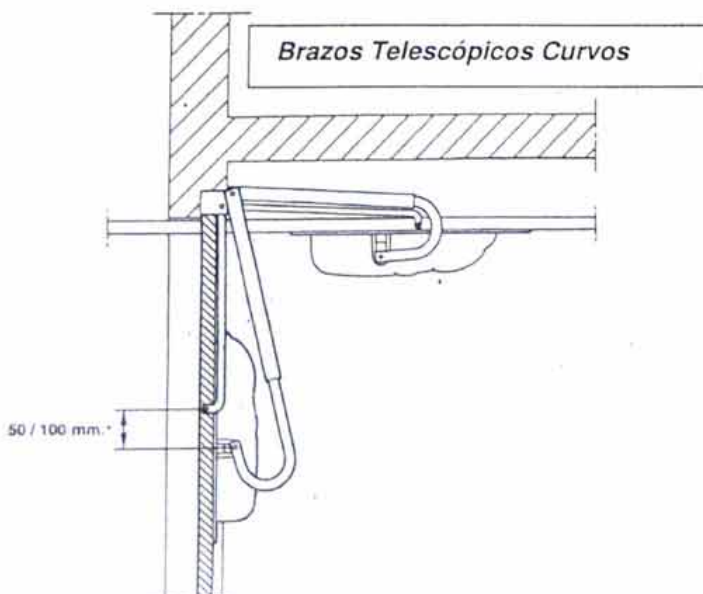
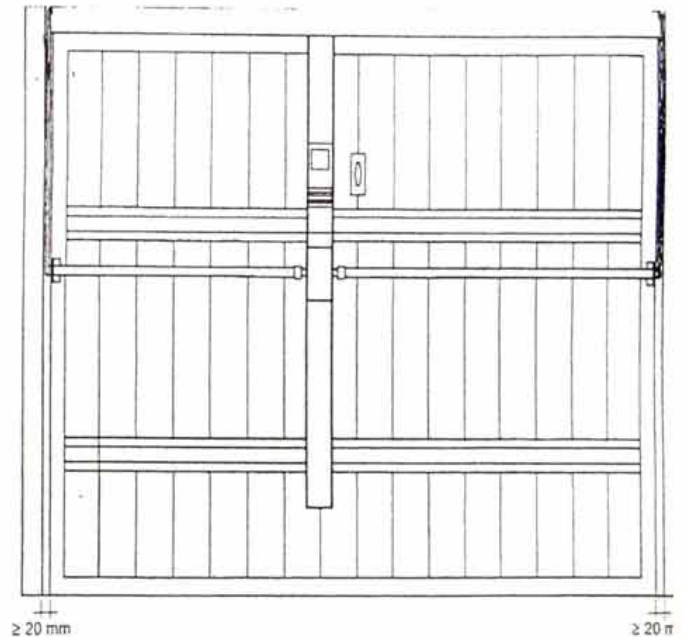



## INSTALACION CON MOTORES LATERALES

Instalar los dos motorreductores con los correspondientes estribos de soporte del motor en manera que sean instalados a la misma altura y a los lados de la puerta como se indica en la foto.

Asegurarse que el basculante sea cerrado, el eje de rotación del motorreductor se encuentre aprox. a 50-100 mm. más abajo respecto al centro de rotación de la puerta basculante

Introducir los brazos telescópicos rectos o curvos equipados de arandela en el árbol motor atornillando con los tornillos en dotación.

Fijar las escuadras de soporte de los brazos rectos o curvos en la parte más alta del basculante.

Los brazos telescópicos (recto o curvo) son abastecidos con una longitud superior a la necesaria por lo tanto es necesario cortarlos en ambas partes en manera que quede una distancia de 20/30 mm. desde el punto de detención superior e inferior.

La utilización de los brazos telescópicos curvos es necesaria en el caso en que la puerta presente una distancia inferior a los 20mm. entre el cajón de los contrapesos y la estructura del basculante.

Luego de la instalación de la motorización agregar los contrapesos para obtener el exacto balanceo del basculante.

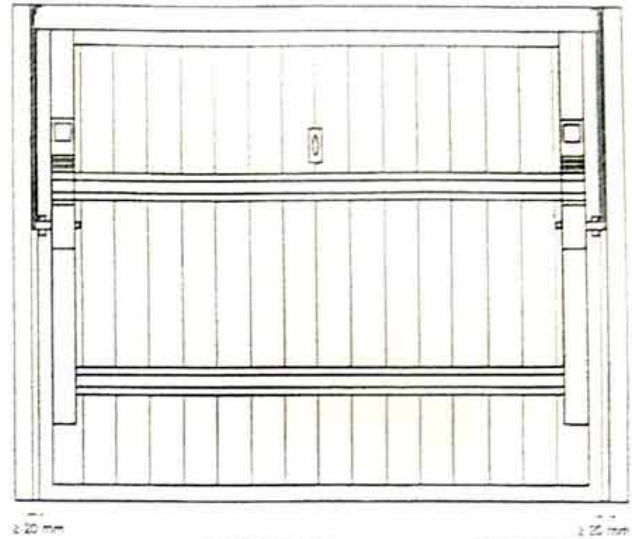

## DESBLOQUEO MANUAL

- En la eventualidad de falta de corriente, el motorreductor irreversible Bas, puede ser desbloreado manualmente:
- **En la versión con manija de desbloqueo** – Realizar una rotación de aproximadamente 90°. Para bloquear llevar la manija de desbloqueo a la posición original.
- Utilizar el desbloqueo con manija (OPTIONAL) para desbloquear desde el exterior el motorreductor en caso de ausencia de corriente.



## MANTENIMIENTO

El motorreductor Bas no requiere un especial mantenimiento, controlar periódicamente los dispositivos de seguridad y lubricar los elementos de rotación con una periodicidad de aprox. 1 año

## ADVERTENCIAS

- Manejar con cuidado el motorreductor durante la fase de montaje y desmontaje de las correspondientes guías para evitar accidentes de quien hace la instalación o bien eventuales personas presentes, el peso del motorreductor es de aproximadamente 8 Kg.
- Al momento del mantenimiento desconectar el motorreductor de la tensión eléctrica por medio del interruptor diferencial. No intervenir y llamar a un técnico autorizado.
- No tocar el motorreductor con las manos mojadas.
- No tirar el cable de alimentación.
- En el caso que el motorreductor haya sido utilizado en manera continúa non tocar el motor si no se tiene la seguridad que sea frío.

**Para la instalación atenerse a las normas de accidentes vigentes  
Prever en cada caso un interruptor diferencial de 6A y umbral 0,030 A.**  
La instalación debe ser realizada solamente de personal profesional calificado,  
de acuerdo a lo previsto por la ley n° 46 del 5 Marzo 1990  
y sucesivas modificaciones e integraciones.



**GARANTIA** - La garantía del fabricante tiene validez en términos legales a partir de la fecha impresa y se limita a la reparación o sustitución gratuita de las piezas reconocidas como defectuosas por falta de cuidados esenciales en los materiales o por defectos de fabricación. La garantía no cubre daños o defectos debidos a agentes externos, defectos de mantenimiento, sobrecarga, desgaste natural, elección inexacta, error de montaje u otras causas no imputables al fabricante. Los productos manipulados no serán objeto de garantía y no serán reparados. Los datos expuestos son meramente indicativos. No podrá imputarse ninguna responsabilidad por reducciones de alcance o disfunciones debidas a interferencias ambientales. La responsabilidad a cargo del fabricante por daños derivados a personas por accidentes de cualquier tipo ocasionados por nuestros productos defectuosos, son solo aquellos derivados inderogablemente de la ley italiana.