

Manual de instalación: "SIM 220" y "SIM24"

Motoreductor para cancelas correderas hasta 300 Kg.

El motoreductor "SIM" se compone de un sólido bloque en aluminio fundido a presión y un tapa de ABS, al interno de la misma se aloja el motor eléctrico, el sistema de transmisión y el equipo de mando.

El grupo de reducción trabaja constantemente con una lubricación en grasa fluida. El equipo de mando está en condiciones de accionar diferentes lógica de funcionamiento, la regulación de par antiplastamiento y todos los dispositivos de seguridad de mandos.

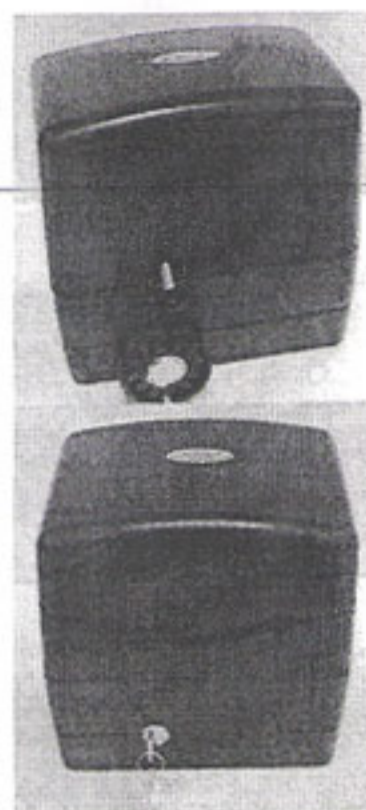

Dati tecnici	Données techniques	Technical data	Datos técnicos	SIM 220	SIM24
Portata	Poids max.	Max weight	Peso max	Kg.300	Kg.300
Alimentazione	Alimentation	Power	Alimentación	230 v	24 v
Potenza max	Puissance max	Max power	Potencia max	250 w	250 w
Condensatore	Condensateur	Condensor	Condensator	12,5mF	-----
Velocità	Vitesse	Speed	Velocidad	10mt/min	12mt/min
Pignone	Pignon	Pinion	Piñón	M4-Z12	M4-Z12
Temp. di Funz.to	Temp. de fonction	Function Time	Temp. de función	110°	110°
Giri motore	Tour moteurs	Motor speed	Rotación motor	1400	-----
Peso	Poids	Weight	Peso	Kg.9	Kg.9
Ampere	Ampere	Ampere	Ampere	1,5	1,5

Advertencias preliminares:

Como primera cosa asegurarse que todas las partes de la cancela (fijas y móviles) sean conformes a lo previsto en las normas vigentes

1. Comprobar que la hoja sea suficientemente sólida y rígida.
2. Que la guía inferior de la corredera sea perfectamente recta.
3. Que la guía superior sea correcta y posicionada de manera que la cancela resulte perfectamente vertical
4. Que hayan sido instalados los topes mecánicos de final de carrera.

Para abrir el motor "SIM"

Desatornillar el tornillo de la tapa como indica la figura levantando del mismo lado.

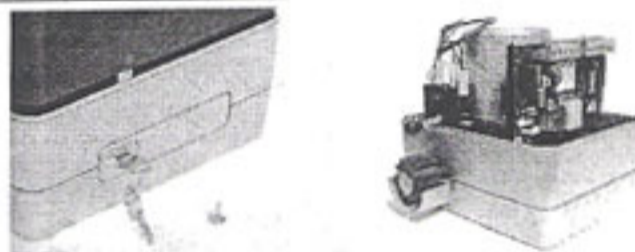

Instalación del motoreductor

Predisponer una base de cemento levantada del terreno aproximadamente 40-50 mm. Prever la salida de dos tubos flexibles para el paso de los cables eléctricos en correspondencia de la parte de acceso de motoreductor. EL SIM puede ser fijado al muro por medio de cuatro anclajes en concordancia a los foros predispuestos.
< A-B-C-D >.

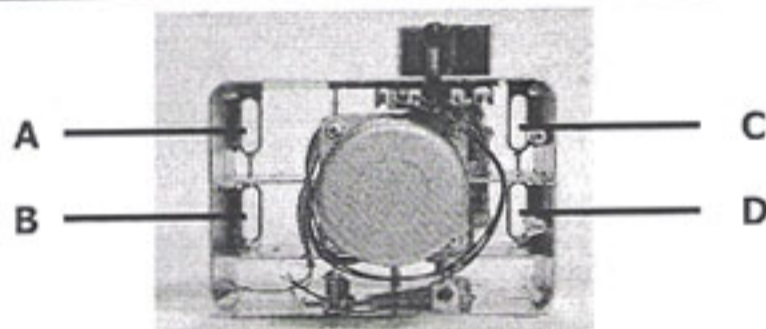

Desbloqueo manual a palanca con llave

En ausencia de corriente eléctrica, el motoreductor puede desbloquearse girando en sentido horario (hacia la derecha) la llave en dotación tirando la palanca a 90°.
Para bloquear el motor llevar la palanca de desbloqueo a la posición original y girar la llave en sentido antihorario (hacia la izquierda).

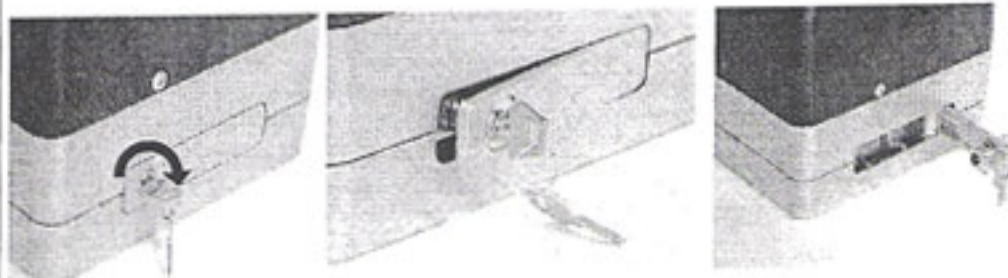

Dimensiones necesarias expresadas en milímetros

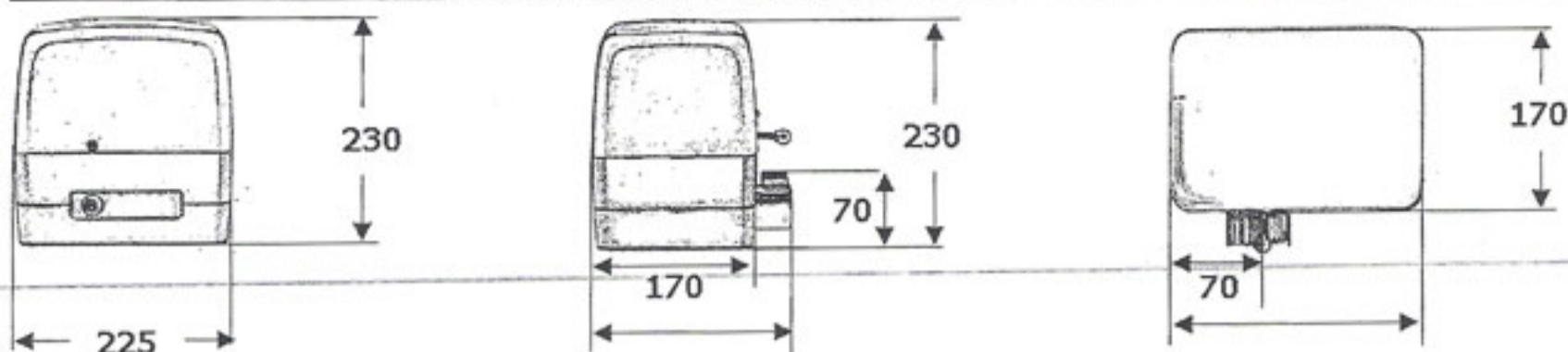

Instalación lámina para final de carrera

PHOTO 4

Atornillar las láminas en los ángulos en dotación, insertar los mismos en la cremallera metálica de manera tal que la cancela no vaya a impactar los topes mecánicos de los cuales debe ser equipado.

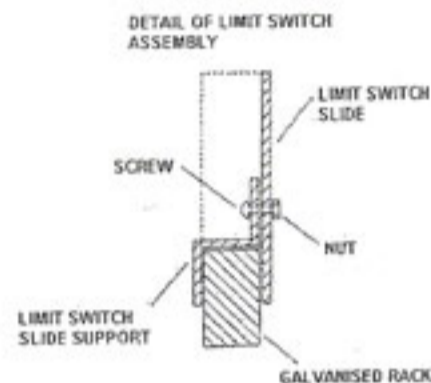
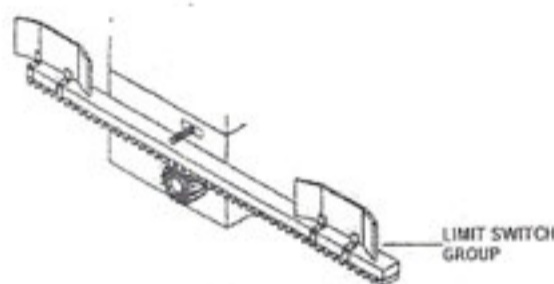

Montaje de la cremallera zincada

Desbloquear el motoreductor y lleva a la cancela en apertura total. Atornillar pestillo en cada elemento de la cremallera haciendo atención de posicionarlos en la parte superior del ojal. Apoyar la parte de la cremallera al piñón del motor insertado y soldar los pestillos a la cancela, repetir la operación arriba descrita para los restantes elementos de cremallera a instalar. Verificar que todos los elementos sean perfectamente alineados y que la cancela efectúe su recorrido sin resistencia. Es importante que toda la cremallera esté levantada 1 ó 2 mm para evitar que el peso de la cancela interfiera sobre el piñón del motor.

Cuando se utiliza la cremallera en NYLON atornillar directamente la cremallera a la cancela.

PHOTO 5

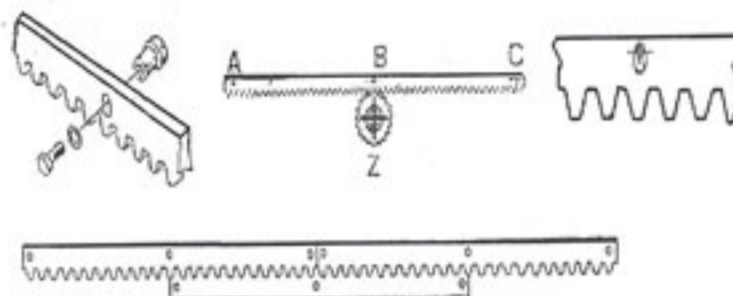

MANTENIMIENTO

EL motoreductor "SIM" no necesita un especial mantenimiento, controlar periódicamente los dispositivos de seguridad. La periodicidad media de mantenimiento es de 1 año. Lubricar con aceite las ruedas de la cancela.

Advertencias

- Manejar con cuidado el motoreductor durante la fase de montaje y en el desmontaje de las propias sedes a fin de evitar incidentes a quien lo maneja o bien a eventuales personas presentes, el peso del motoreductor es aproximadamente de 9 Kg.
- Cuando se realiza el mantenimiento desconectar el motoreductor de la corriente eléctrica mediante el interruptor diferencial. Abstenerse de cualquier intervención y llamar a un técnico.
- No tocar el motoreductor con las manos mojadas.
- No tirar el cable de alimentación.
- En el supuesto que el motoreductor haya sido utilizado de manera intensiva, no tocar el mismo sin asegurarse que se ha enfriado.
- Permanecer fuera del radio de acción de la cancela si esta en movimiento.
- Accionar la cancela solo cuando está completamente visible.
- La velocidad de corredera de la hoja no debe superar los 12mt/min, en cumplimiento de las normas UNI 8612.

Para la instalación respetar las normas antiaccidentes UNI 8612 y CEI vigentes.

Prever en cada caso un interruptor diferencial de 6A y umbral 0.030A.

La instalación deberá ser efectuada solamente por personal profesionalmente calificado, con respecto a lo previsto en la ley N°46 de marzo 1990 y sucesivas modificaciones e integraciones.